

CAMSO GIBT DIE VERFÜGBARKEIT DER MEX SD 250 X 55.5 X 79 V1 J SA BEKANNT

Diese neue MEX SD Kettengröße ist speziell auf Yanmar-Maschinen mit 250 mm breiten Rail-Type-Ketten ausgelegt.

Die Kette verfügt über die neuesten und besten Produkteigenschaften, die derzeit erhältlich sind.

NEUE GRÖSSE ERHÄLTlich

PID	15.4123.10141
Marke	SD
Breite	250 mm
Teilung	55.5 mm
Glieder	79
Profil	V1
Führung	J
Metallstück	SA
Kettengewicht	115 kg

MERKMALE

Innovative 3S-Metalteile

VORTEILE

- Verhindern das Abspringen der Kette
- Sorgen für deutlich weniger Vibrationen, mehr Laufruhe und geringere Geräuschentwicklung
- Verlängern die Lebensdauer der Laufwerkkomponenten und sind geräuscharm

Flankenschutz

- Schützt gegen Schnittverletzungen
- Verhindert Schäden an Stahlkabeln und Metallteilen
- Schützt Stahleinlagen und Gummihaftung

Hochfeste Stahlkabel

- Verhindern Korrosion
- Widerstandsfähig gegen Schnitte und Dehnung dank verbesserter Gummibindung
- Gleichmäßige Anordnung der Stahlkabel sorgt für gleichmäßige Kettenspannung

Hauler-Steps-Profildesign

- Selbstreinigend
- Bessere Traktion
- Weniger Vibrationen

AdvanceX-Gummimischung

- Verringert den Gesamtverschleiß der Kette
- Widerstandsfähige Lauffläche
- Maximale Schnitt- und Reißfestigkeit



TECHNISCHE ZEICHNUNGEN | MEX SD 250 X 55.5 X 79 VI J SA

SEITENANSICHT



FLANKE

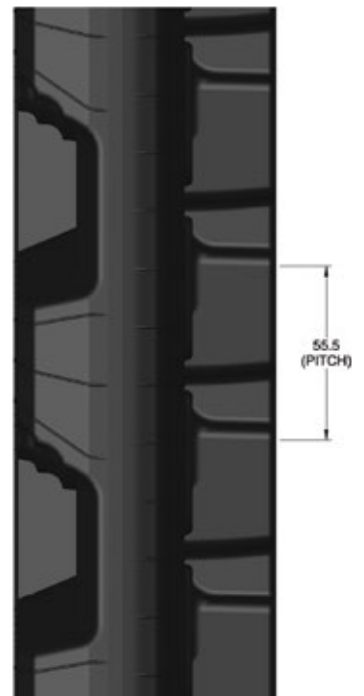

QUERSCHNITT

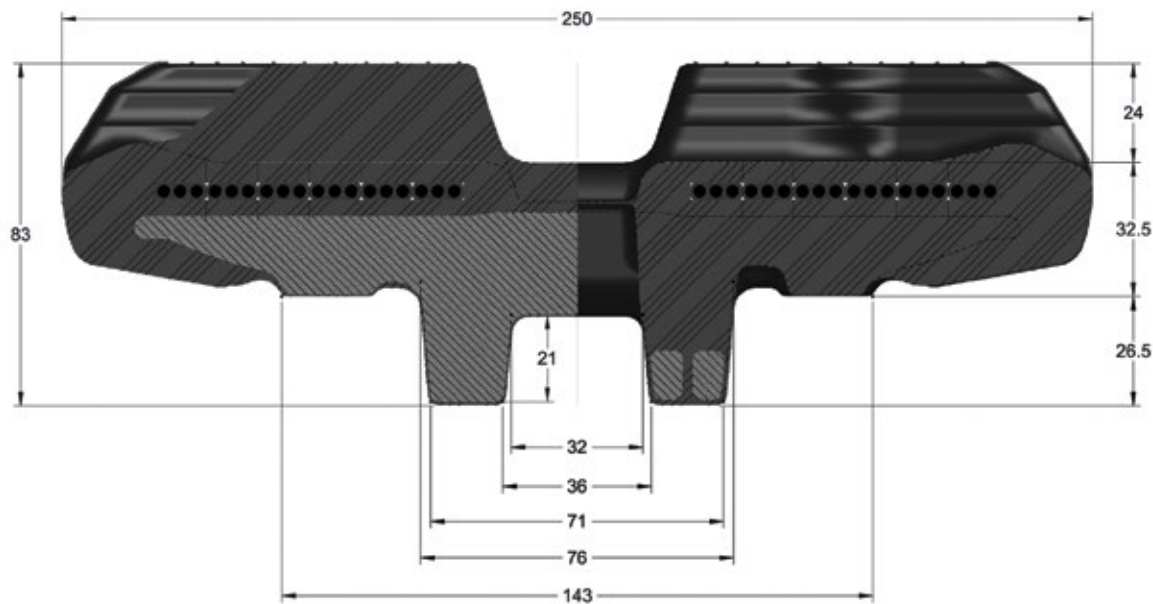

AUTORISIERTER VERTRIEBSPARTNER



ernst müller

MASCHINEN GERÄTE ERSATZTEILE GMBH

D 94152 Neuhaus/Inn
Hartham 3
Tel +49 (0)8503 - 924566-0
Fax +49 (0)8503 - 924566-66
info@mueller-ems.de
www.mueller-ems.de

A 4780 Schärding/Inn
Bahnhofstraße 5
Tel +43 (0)7712 - 2066
Fax +43 (0)7712 - 4977
office@mueller-ems.at
www.mueller-ems.at